

Χρήστος Δημόπουλος



Κατασκευές από το ουράνιο τόξο

Περιέχει
40
υπέροχες
κατασκευές



ΤΙΤΛΟΣ ΒΙΒΛΙΟΥ: **Κατασκευές από το ουράνιο τόξο**
ΣΥΓΓΡΑΦΕΑΣ: Χρήστος Δημόπουλος
ΕΙΚΟΝΟΓΡΑΦΗΣΗ: Χρήστος Δημόπουλος
ΕΠΙΜΕΛΕΙΑ – ΔΙΟΡΘΩΣΗ ΚΕΙΜΕΝΟΥ: Κατερίνα Δουρίδα
ΣΥΝΘΕΣΗ ΕΞΩΦΥΛΛΟΥ: Γιώργος Παζάλος
ΗΛΕΚΤΡΟΝΙΚΗ ΣΕΛΙΔΟΠΟΙΗΣΗ: Μερσίνη Λαδοπούλου
ΕΚΤΥΠΩΣΗ: Ι. Πέππας ΑΒΕΕ
ΒΙΒΛΙΟΔΕΣΙΑ: Ηλιόπουλος Θ. – Ροδόπουλος Π. Ο.Ε.

© Χρήστος Δημόπουλος, 2013
© Φωτογραφίας εξωφύλλου: Ηλίας Μασούρης
© ΕΚΔΟΣΕΙΣ ΨΥΧΟΓΙΟΣ Α.Ε., Αθήνα 2013

Πρώτη έκδοση: Φεβρουάριος 2013

ISBN 978-618-01-0242-0



Τυπώθηκε σε 100% ανακυκλωμένο χαρτί.

Το παρόν έργο πνευματικής ιδιοκτησίας προστατεύεται κατά τις διατάξεις του Ελληνικού Νόμου (Ν. 2121/1993 όπως έχει τροποποιηθεί και ισχύει σήμερα) και τις διεθνείς συμβάσεις περί πνευματικής ιδιοκτησίας. Απαγορεύεται απολύτως η άνευ γραπτής αδείας του εκδότη κατά οποιονδήποτε τρόπο ή μέσο αντιγραφή, φωτοανατύπωση και εν γένει αναπαραγωγή, διανομή, εκμίσθωση ή δανεισμός, μετάφραση, διασκευή, αναμετάδοση, παρουσίαση στο κοινό σε οποιαδήποτε μορφή (ηλεκτρονική, μηχανική ή άλλη) και η εν γένει εκμετάλλευση του συνόλου ή μέρους του έργου.

ΕΚΔΟΣΕΙΣ ΨΥΧΟΓΙΟΣ Α.Ε.
Έδρα: Τατοΐου 121
144 52 Μεταμόρφωση
Βιβλιοπωλείο: Μαυρομυχάλη 1
106 79 Αθήνα
Τηλ.: 2102804800
Telefax: 2102819550
www.psichogios.gr
e-mail: info@psichogios.gr

PSICHOGIOS PUBLICATIONS S.A.
Head office: 121, Tatoiou Str.
144 52 Metamorfossi, Greece
Bookstore: 1, Mavromichali Str.
106 79 Athens, Greece
Tel.: 2102804800
Telefax: 2102819550
www.psichogios.gr
e-mail: info@psichogios.gr

Χρήστος Δημόπουλος

Κατασκευές από το ουράνιο τόξο

Εικονογράφηση:
Χρήστος Δημόπουλος





ΕΙΣΑΓΩΓΗ

Όταν ήμουν μικρός, τριών ή τεσσάρων χρονών περίπου, ανακάλυψα κάτω από το νεροχύτη της κουζίνας μας μια μεγάλη πλαστική λεκάνη που ήταν γεμάτη με υδραυλικά. Είχε μέσα σωλήνες, βρύσες, ρουμπινέδες, παξιμάδια, βίδες κι ένα σωρό άλλα εξαρτήματα που δεν ήξερα βέβαια ούτε πώς τα λέγανε αλλά ούτε και σε τι χρειαζόμουν. Δεν ήμουν, βλέπετε, υδραυλικός! Αλλά επειδή γυάλιζαν και μου φαινόταν πολύ όμορφα, ρώτησα τη μητέρα μου αν μου επέτρεπε να παίξω με όλα αυτά τα περίεργα αντικείμενα κι εκείνη με άφησε.

Από την πρώτη στιγμή, το παιχνίδι εκείνο με μάγεψε. Γιατί, στρώνοντας τη φαντασία μου στη δουλειά, εκείνη έκανε τους σωλήνες φίδια, τις βρύσες δράκους, τα εξαρτήματα με τις βίδες και τα παξιμάδια αυτοκίνητα, τους ρουμπινέδες πύργους κι εγώ, ξαφνικά, έγινα ο βασιλιάς του παραμυθιού.

Πολύ αργότερα, ανακάλυψα το χαρτί. Και το χαρτί, κάθε φορά κατάφερα να το μεταμορφώσω σε κάτι άλλο.

Σήμερα, μπορούμε ν' αγοράσουμε παιχνίδια που ούτε στα πιο τρελά όνειρά μου δεν υπήρχαν όταν ήμουν στην ηλικία σας. Αλλά τα παιχνίδια αυτά είναι τόσο όμορφα και τόσο αληθινά, που δεν αφήνουν χώρο στη φαντασία μας να πλάσει και να ονειρευτεί.

Το βιβλίο που κρατάτε στα χέρια σας ανοίγει ένα παραθυράκι στη φαντασία. Μέσα απ' τις σελίδες του και τις απλές ή τις λίγο πιο δύσκολες κατασκευές του, θα σας δείξει, ελπίζω, πώς εσείς οι ίδιοι μπορείτε να φτιάξετε παιχνίδια και ν' αφήσετε τη φαντασία σας να τρέξει σε δρόμους όπου δεν έχετε ξαναπερπατήσει.

Να γίνετε κι εσείς, όπως κάποτε κι εγώ, ο βασιλιάς του παραμυθιού!

ΤΑ ΥΛΙΚΑ ΜΑΣ

ΤΟ ΧΑΡΤΙ

Το χαρτί είναι ένα μαγικό υλικό. Από την ανακάλυψή του ως σήμερα, η επιστήμη έχει κάνει τεράστια βήματα και πολλοί άνθρωποι δε χρησιμοποιούν πια το χαρτί για το λόγο που πρωτοανακαλύφθηκε. Για να γράφουν, δηλαδή. Και αυτό γιατί οι περισσότεροι προτιμούν να γράφουν στον ηλεκτρονικό τους υπολογιστή και όχι στο χαρτί. Η αίσθηση που έχει όμως η γραφή με μολύβι, με στίλο, με πένα ή με μαρκαδόρο πάνω σε μια κόλλα λευκό χαρτί δεν μπορεί ν' αντικατασταθεί ούτε από τον πιο σύγχρονο κι εξελιγμένο ηλεκτρονικό υπολογιστή του κόσμου.

Το χαρτί, πέρα από ένα θαυμάσιο υλικό γραψίματος, μπορεί να μεταμορφωθεί σ' ένα πλήθος διαφορετικά αντικείμενα. Αρκεί να έχουμε χρόνο, υπομονή και κέφι να στρωθούμε στη δουλειά. Ποια δουλειά, δηλαδή, εδώ μιλάμε για διασκέδαση!

Πριν σας μάθω κάποια από τα κόλπα που έμαθα κι εγώ από άλλους, πιο σοφούς από μένα, θα ήθελα να σας πω κάποια πράγματα για το χαρτί που είναι καλό να τα ξέρουμε.

ΤΑ ΜΕΓΕΘΗ

Σε πολλές από τις κατασκευές μας, θα χρειαστεί να χρησιμοποιήσουμε μια κόλλα χαρτί «A4». Όταν λέμε «A4» εννοούμε το μέγεθος του χαρτιού. Αντί να μετράμε το μέγεθος σε εκατοστά, π.χ. 20x30 ή 5x10, υπάρχει μια «κωδική» ονομασία. Έτσι, το πιο κοινό μέγεθος χαρτιού, το A4, είναι η συνηθισμένη κόλλα που χρησιμοποιούμε στη γραφομηχανή ή στο φωτοτυπικό, αυτή που μπορούμε ν' αγοράσουμε από

το χαρτοπωλείο της γειτονιάς μας, συνήθως σε συσκευασίες των 500 φύλλων. Το A4 έχει 21 εκατοστά πλάτος και 29,7 εκατοστά ύψος. Αν τώρα κόψουμε την κόλλα αυτή στη μέση, δημιουργούμε δύο κόλλες ίσου μεγέθους, η καθεμία από τις οποίες έχει ύψος 21 εκατοστά και πλάτος 14,8 εκατοστά. Αυτές οι κόλλες λέμε ότι είναι «μέγεθος A5». Το A5 είναι το μισό μέγεθος του A4.

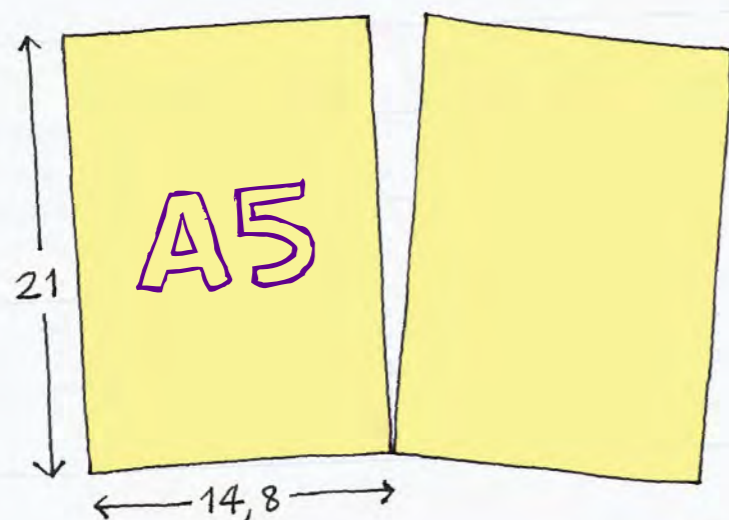
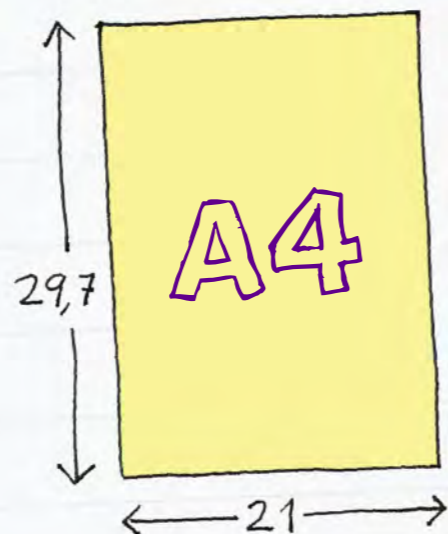

Αντίθετα, αν πάρουμε δύο κόλλες A4 και τις βάλουμε πλάγια τη μια πάνω στην άλλη, δημιουργούμε μια μεγάλη κόλλα χαρτί με 29,7 εκατοστά πλάτος και 42 εκατοστά ύψος. Αυτή είναι μια κόλλα A3. Το A3 είναι το διπλάσιο μέγεθος από το A4.

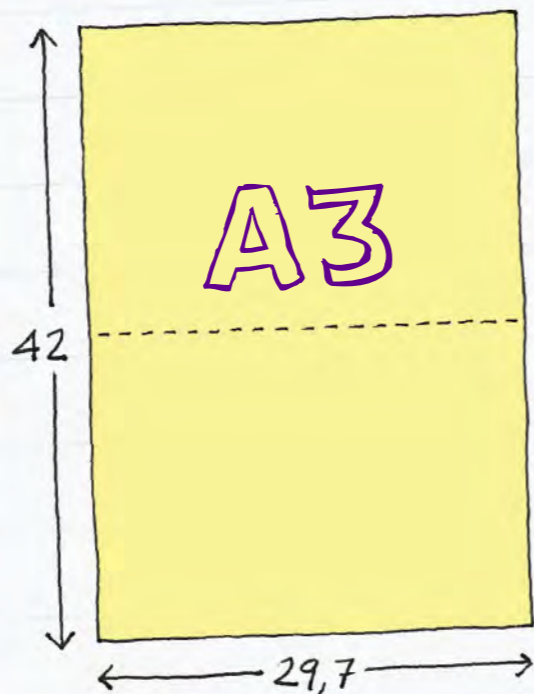

Ας ανακεφαλαιώσουμε, λοιπόν:

ΜΕΓΕΘΟΣ	ΔΙΑΣΤΑΣΕΙΣ (πλάτος x ύψος σε εκ.)
A3	29,7 x 42
A4	21 x 29,7
A5	14,8 x 21

Τα πιο συνηθισμένα μεγέθη είναι το A4 και το A5. Καμιά φορά, μπορούμε να χρησιμοποιήσουμε και το A3, αλλά πολύ σπάνια. Αρκεί, λοιπόν, να γνωρίζουμε αυτά για να μπορούμε να συνεννοούμαστε.



Κολπο:

Η κόλλα A4 δεν είναι τετράγωνη, γιατί οι πλευρές της δεν έχουν το ίδιο μήκος. Αν θέλουμε ένα κομμάτι τετράγωνο χαρτί, τσακίζουμε την κόλλα A4 όπως φαίνεται στο σκίτσο και κόβουμε το χαρτί που περισεύει. Αυτό που θα μας μείνει είναι ένα κομμάτι τετράγωνο χαρτί που η κάθε πλευρά του θα έχει μήκος 21 εκατοστά!

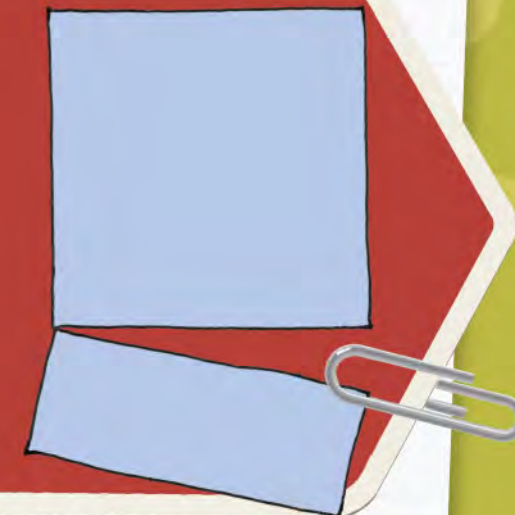

ΤΟ ΒΑΡΟΣ

Όταν πιάνουμε στα χέρια μας μια κόλλα χαρτί, καταλαβαίνουμε αμέσως αν είναι πολύ λεπτή, λεπτή ή χοντρή. Αν το χαρτί, δηλαδή, είναι ελαφρύ ή βαρύ. Το βάρος του χαρτίου μετριέται σε γραμμάρια ανά τετραγωνικό μέτρο. Δηλαδή, ζυγίζουμε μια κόλλα χαρτί που έχει διαστάσεις 1 μέτρο επί 1 μέτρο και βλέπουμε πόσα γραμμάρια είναι. Η πιο συνηθισμένη κόλλα χαρτί (αυτή που χρησιμοποιούμε στη γραφομηχανή ή στο φωτοτυπικό) έχει βάρος 80 γραμμάρια ανά τετραγωνικό μέτρο. Λέμε, λοιπόν, ότι το χαρτί είναι 80 γραμμαρίων. Υπάρχουν και πιο λεπτά χαρτιά, π.χ. 60 γρ. ή 70 γρ., όπως και πιο βαριά χαρτιά, 90 ή 100 γρ. Από 120 γρ. και πάνω, φεύγουμε από την κατηγορία των χαρτιών και περνάμε πια στα χαρτόνια, που δεν είναι άλλο παρά πολύ χοντρά χαρτιά.

ΤΑ ΧΑΡΤΟΝΙΑ

Τα πολύ χοντρά χαρτιά λέγονται χαρτόνια. Και πολύ συχνά τα χρειαζόμαστε για τις κατασκευές μας. Υπάρχουν χαρτόνια που μπορεί ν' αγοράσουμε στα χαρτοπωλεία και χαρτόνια που μπορούμε να βρούμε πολύ πιο εύκολα (αλλά και πολύ πιο φτηνά ή ακόμα και δωρεάν) στο σπίτι μας, στον μπακάλη ή τον ψιλικατζή της γειτονιάς ή στο σουπερμάρκετ. Αυτά είναι τα χαρτόνια που χρησιμοποιούνται στις συσκευασίες. Είναι συνήθως

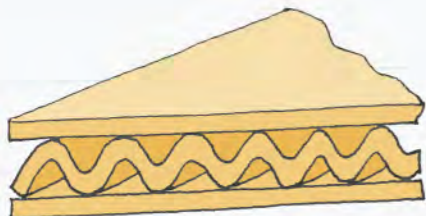

χρώματος καφέ και τα περισσότερα είναι «οντουλέ», δηλαδή έχουν τρία στρώματα: ένα στρώμα «κυματιστό» χαρτί που βρίσκεται ανάμεσα σε δυο στρώματα επίπεδου, λείου χαρτιού, κάτι σαν σάντουιτς.

ΚΟΛΠΟ:

Επειδή τα χαρτόνια είναι δύσκολο να τσακίσουν, να ένα κόλπο που μπορούμε να κάνουμε για να ξεπεράσουμε αυτό το πρόβλημα: αφού χαράξουμε με το χάρακα και το μολύβι τη γραμμή εκεί που θέλουμε να κάνουμε την τσάκιση, πριν σηκώσουμε το χάρακα, περνάμε το ψαλίδι μας ανοιχμένο πάνω στη γραμμή. Δε χαράζουμε με μεγάλη δύναμη, γιατί το χαρτόνι μπορεί να κοπεί, αλλά ούτε και πολύ απαλά, γιατί δε θα πετύχουμε τίποτα! Το χαρτόνι ή το χοντρό χαρτί, αν χαραχτεί μ' αυτό τον τρόπο, τσακίζεται πολύ εύκολα!

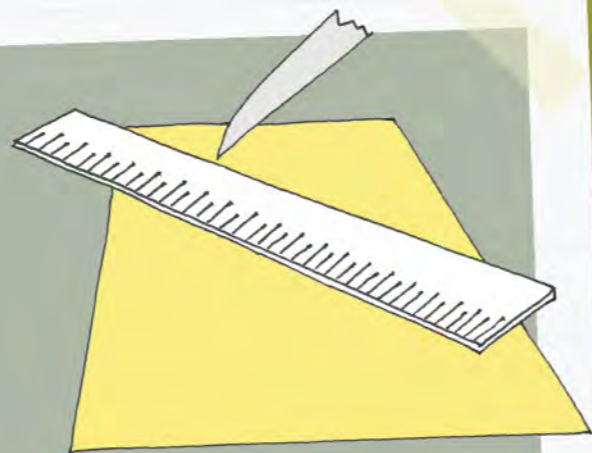

ΤΑ ΧΡΩΜΑΤΑ

Τα χαρτιά και τα χαρτόνια μπορεί κανείς να τα βρει σε πολλά χρώματα. Όμως και τα λευκά ή τα καφέ χαρτόνια μπορούμε να τα βάψουμε και να τους δώσουμε εμείς ό,τι χρώμα θέλουμε.



ΤΙ ΑΛΛΟ ΧΡΕΙΑΖΟΜΑΣΤΕ



ΨΑΛΙΔΙ

Με το ψαλίδι μπορούμε να κόβουμε το χαρτί μας σε ό,τι σχήμα θέλουμε. Καλό είναι να χρησιμοποιούμε ένα ψαλίδι με στρογγυλεμένες άκρες, ώστε να μην κοπούμε. Και πάντα κόβουμε με προσοχή.

Όταν κόβουμε το χαρτί, δε βιαζόμαστε. Και αν πρέπει να κόψουμε ένα συγκεκριμένο σχήμα, ακολουθώντας μια γραμμή που έχουμε ζωγραφίσει στο χαρτί μας, προσπαθούμε να κόβουμε πάνω στη γραμμή, για να κόψουμε το χαρτί σωστά. Καλύτερα να καθυστερήσουμε λιγάκι, αλλά να κόψουμε το χαρτί σωστά, παρά να τα κάνουμε θάλασσα!



ΚΟΛΛΑ

Μπορούμε να χρησιμοποιήσουμε κόλλα σε σωληνάριο, που κολλάει καλύτερα, ή κόλλα σε στικ, που είναι αρκετά καλή για τα χαρτιά. Η πρώτη έχει κάποια μειονεκτήματα, γιατί καμιά φορά τρέχει και γεμίζει τα πάντα. Γι' αυτό και πρέπει να είμαστε πολύ προσεκτικοί. Για να κολλήσει καλά η κόλλα σε σωληνάριο, το μυστικό είναι, αφού την απλώσουμε, να την αφήσουμε να στεγνώσει για κάνα δυο λεπτά, πριν τη χρησιμοποιήσουμε. Έτσι, κολλάει πολύ καλύτερα.

Η κόλλα σε στικ έχει το πλεονέκτημα ότι δεν τρέχει ούτε κάνει τα χέρια μας χάλια. Πρέπει όμως να βάζουμε αρκετή και να την απλώνουμε ομοιόμορφα στην επιφάνεια που θέλουμε να κολλήσουμε.

ΠΡΟΣΟΧΗ: Πάντα κλείνουμε καλά το καπάκι αφού χρησιμοποιήσουμε την κόλλα μας, για να μην ξεραθεί. Αν ξεχαστούμε και αφήσουμε το σωληνάριο ή το στικ ανοιχτό, η κόλλα ξεραίνεται και δε θα μπορέσουμε να τη χρησιμοποιήσουμε ξανά.

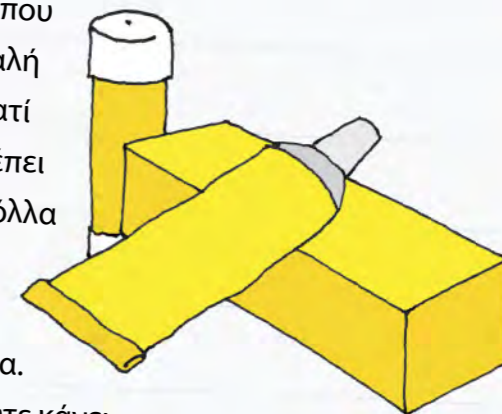

ΚΟΛΛΗΤΙΚΗ ΤΑΙΝΙΑ

Με την κολλητική ταινία ή σελοτέιπ, αν προτιμάτε, μπορούμε εύκολα κι απλά να κολλάμε χαρτιά ή οτιδήποτε άλλο χρειάζεται να κολλήσουμε. Είναι ένας πρόχειρος τρόπος όμως. Μπορούμε να χρησιμοποιούμε σελοτέιπ αν δεν έχουμε κόλλα, αλλά για ένα τέλειο αποτέλεσμα, η κόλλα είναι καλύτερη.

Η χαρτοταινία είναι επίσης μια εύκολη λύση, γιατί κολλάει καλά σαν το σελοτέιπ, ξεκολλάει ακόμα καλύτερα και κόβεται και πολύ πιο εύκολα, ακόμα και με τα δάχτυλά μας.

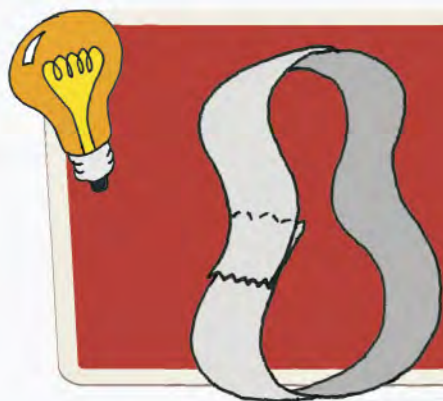
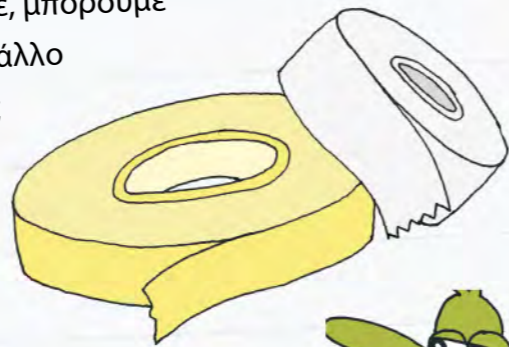

ΚΟΛΠΟ:

Ένας εύκολος τρόπος να κάνουμε την κολλητική ταινία να κολλάει και από τις δύο πλευρές είναι να κόψουμε ένα κομμάτι και να κολλήσουμε τις δυο του άκρες, με την πλευρά που κολλάει προς τα έξω.

ΜΟΛΥΒΙΑ

Ένα μολύβι πάντα είναι απαραίτητο για να χαράζουμε γραμμές που θα κόψουμε αργότερα ή να κάνουμε πρόχειρα σχέδια πριν χρωματίσουμε και βγάλουμε το τελικό μας αποτέλεσμα. Επειδή τα μολύβια δεν είναι όλα ίδια, αλλά έχουν διαφορετική σκληρότητα, καλό θα είναι να ξέρουμε λίγα πράγματα γι' αυτά.

Τα σκληρά μολύβια χαρακτηρίζονται από έναν κωδικό με το γράμμα «H». Υπάρχουν μολύβια 3H, 2H, H. Όσο πιο μεγάλος ο αριθμός πριν το H τόσο πιο σκληρό το μολύβι. Και όσο πιο σκληρό το μολύβι τόσο πιο αχνή η γραμμή που αφήνει στο χαρτί και πιο εύκολα σβήνεται χωρίς ν' αφήσει μουντζού-

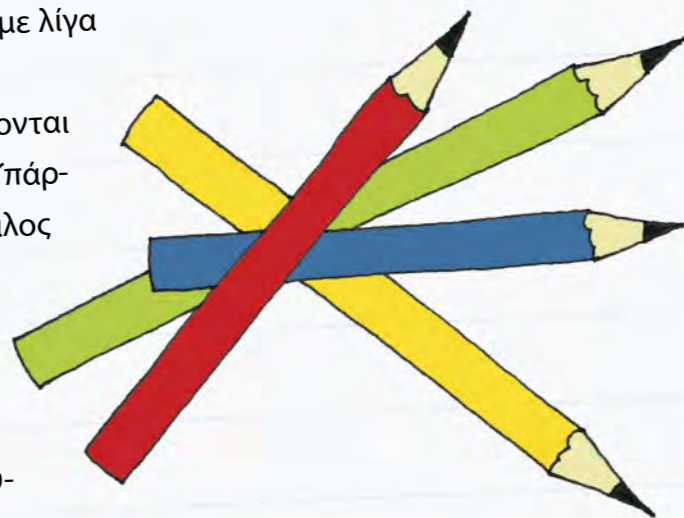

ρες. Τα σκληρά μολύβια είναι ιδανικά για να χαράζουμε πρόχειρες γραμμές που αργότερα θα τις σβήσουμε.

Τα μαλακά μολύβια χαρακτηρίζονται από έναν κωδικό με το γράμμα «B». Υπάρχουν μολύβια 3B, 2B, B. Όσο πιο μεγάλος ο αριθμός πριν το B τόσο πιο μαλακό το μολύβι. Και όσο πιο μαλακό το μολύβι τόσο πιο παχιά είναι η γραμμή που αφήνει στο χαρτί και σβήνεται πολύ δύσκολα, αφήνοντας μουντζούρες στο χαρτί μας. Αυτά τα μολύβια τα χρησιμοποιούμε για να ζωγραφίσουμε κάτι που θα μείνει και δε θα σβηστεί.

Τα κοινά μολύβια είναι τα HB, αυτά που δεν είναι ούτε πολύ σκληρά ούτε πολύ μαλακά και κάνουν για τις περισσότερες δουλειές μας.

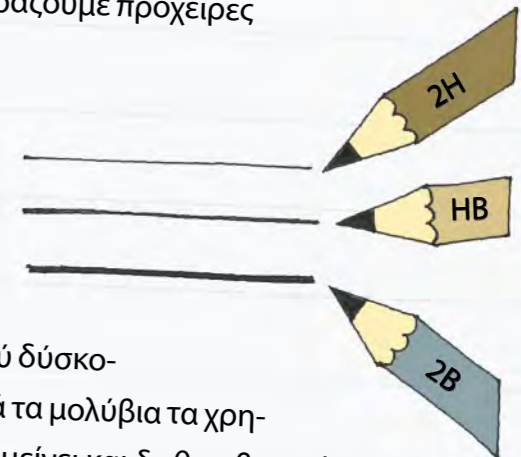

ΑΚΟΜΑ:

Για τις κατασκευές μας θα χρειαστούμε ακόμα διαβήτη, συνδετήρες, καρφιά, κλωστή, μπαλόνια, καλαμάκια, μανταλάκια, οδοντογλυφίδες, πλαστελίνη, χρώματα, χάρτινα ποτηράκια. Τα περισσότερα από αυτά μπορούμε εύκολα να τα βρούμε στο σπίτι μας. Αρκεί να ρωτήσουμε τη μητέρα ή τον πατέρα μας αν μπορούμε να χρησιμοποιήσουμε ό,τι χρειαζόμαστε. Και αν δε βρίσκετε αυτά που σας λέω, βάλτε τη φαντασία σας να δουλέψει και χρησιμοποιήστε κάτι άλλο που μπορεί να κάνει!



ΚΑΙ ΤΕΛΟΣ:

Επειδή δε θέλουμε να έχουμε κακά ξεμπερδέματα με τους μεγάλους, φροντίζουμε να κρατάμε καθαρό το χώρο όπου φτιάχνουμε τις κατασκευές μας. Απλώνουμε παλιές εφημερίδες παντού, για να μη βάψουμε τα έπιπλα και για να μην τα περιχύσουμε με κόλλα. Και όταν τελειώσουμε, μαζεύουμε όλα τα σκουπίδια που έχουμε κάνει και τα πετάμε. Πλένουμε καλά καλά τα χέρια μας και μόνο τότε είμαστε εντάξει! Συνεννοηθήκαμε;

1

ΕΝΑ ΕΞΥΠΝΟ ΜΠΛΟΚΑΚΙ

Για να φτιάξουμε εύκολα ένα μπλοκάκι, όταν δε βρισκουμε πρόχειρο!

Τι χρειαζόμαστε:

- Μια κόλλα χαρτί A4
- Ψαλίδι

Χρειαζόμαστε ένα μπλοκάκι αλλά δε βρισκουμε τίποτε πρόχειρο; Αν έχουμε κοντά μας μια κόλλα χαρτί, μπορούμε να φτιάξουμε εύκολα ένα μπλοκάκι που δε χρειάζεται «δέσιμο», κι έχει οκτώ ολόκληρες σελίδες για να σημειώσουμε ό,τι θέλουμε, για να γράψουμε μια ιστοριούλα ή να κατασκευάσουμε μια κάρτα που χωράει ένα πολύ πολύ μεγάλο κείμενο!

Τι κάνουμε:

1

Παίρνουμε την κόλλα A4 και τη διπλώνουμε στη μέση, κατά μήκος της κοντύτερης πλευράς της.

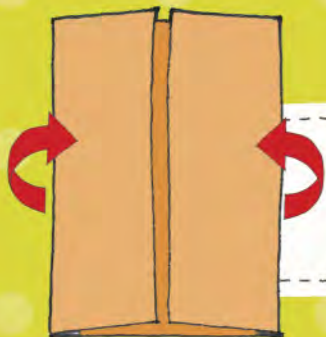

Την ανοίγουμε και διπλώνουμε το κάθε μισό και πάλι στη μέση. Τσακίζουμε καλά.

2

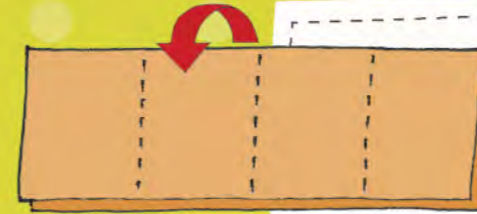

Ανοίγουμε πάλι το χαρτί μας και το διπλώνουμε στα δύο, αυτή τη φορά κατά μήκος της μακριάς του πλευράς.

3

4

Διπλώνουμε την κόλλα όπως φαίνεται στο σχήμα και κόβουμε με το ψαλίδι μας κατά μήκος της τσακίσης που υπάρχει στη μέση, αλλά μόνο μέχρι την κάθετη τσακίση.

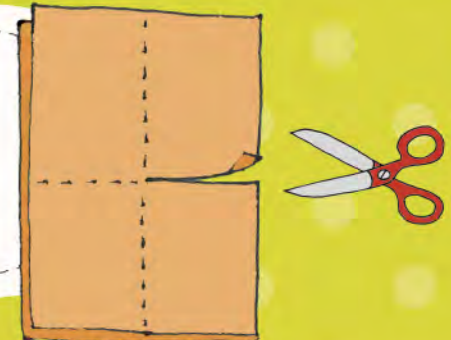

Εδώ, τώρα, θέλει προσοχή. Ανοίγουμε την κόλλα μας και τη διπλώνουμε απ' την αντίθετη κατεύθυνση.

5

6

Την τσακίζουμε όπως φαίνεται στο σχήμα και το βιβλίο μας είναι έτοιμο. Το διπλώνουμε και το τσακίζουμε καλά καλά στη ράχη κι έτσι δε χρειάζεται ούτε συνδετήρες ούτε κανένα άλλο δέσιμο!

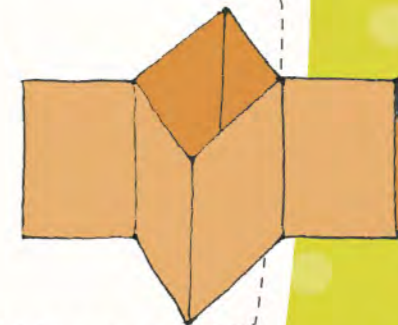

Μπορείτε, αν θέλετε, να χρωματίσετε το εξώφυλλο, να κολλήσετε μια φωτογραφία, ή να το διακοσμήσετε με όποιο τρόπο φανταστείτε. Αν κάνετε πολλά τέτοια μπλοκάκια, θ' αποκτήσετε μια μίνι βιβλιοθήκη!

Αντί να βλέπετε με τις ώρες τηλεόραση, να κάθεστε όλη μέρα πάνω από τον υπολογιστή σας ή να παίζετε ανούσια βιντεοπαιχνίδια, είναι πολύ καλύτερο να περνάτε τον ελεύθερο χρόνο σας κάνοντας κάτι δημιουργικό.

Έτρε, λοιπόν, η ώρα να πιάσετε στα χέρια σας χαρτιά, μολύβια, μπογιές και ψαλίδια, να εξασκήσετε τη δεξιότητά σας, να ακονίσετε τη φαντασία σας, να αισθανθείτε τη χαρά της δημιουργίας, να κάνετε, δηλαδή, κάτι μόνοι σας και μάλιστα χωρίς να ξοδέψετε το χαρτζιλίκι σας!

Στο βιβλίο αυτό με τις κατασκευές από το ουράνιο τόξο, ο Χρήστος Δημόπουλος συγκεντρώνει 40 από τις πιο αγαπημένες του κατασκευές και σας δείχνει με απλά σκίτσάκια και οδηγίες βήμα βήμα πώς να τις φτιάξετε κι εσείς.

**Εμπρός, λοιπόν, τι κάθεστε! Σας περιμένουν ατέλειωτες ώρες απόλαυσης.
Καλή διασκέδαση!**



ΕΚΔΟΣΕΙΣ ΨΥΧΟΓΙΟΣ Α.Ε.

ΤΑΤΟΪΟΥ 121, 144 52 ΜΕΤΑΜΟΡΦΩΣΗ ΑΤΤΙΚΗΣ

ΤΗΛ.: 210 28 04 800 • FAX: 210 28 19 550

www.psichogios.gr • e-mail: info@psichogios.gr

ISBN:978-618-01-0242-0



9 786180 102420

ΚΩΔ. ΜΗΧ/ΣΗΣ: 13225